

! ЗАГАЛЬНІ ВИМОГИ БЕЗПЕКИ:

Виробник рекомендує звернутись за допомогою по установці до спеціаліста.
Будь ласка, уважно ознайомтесь з даною інструкцією перед початком встановлювання кронштейну.
Монтаж повинен проводитись у суворій відповідності до інструкції!
Перш ніж монтувати кронштейн, переконайтеся у відсутності проходження на місці кріплення електричного кабелю, газопроводу, сантехнічних розводок та інших комунікацій.
Ніколи не встановлюйте частини, що мають дефекти.
Кріплення, що входить в комплект, призначене для бетонних або цегляних стін, товщина штукатурки не повинна перевищувати 3 мм. Для інших видів стін знадобиться інше кріплення.
Переконайтесь, що стіна витримає вагу кронштейну разом з телевизором.
В комплекті є маленькі деталі, які можуть бути небезпечними і викликати задушення.
Тримайте такі деталі в недоступному для дітей місці.
Використання техніки, вага якої перевищує максимальну допустиму, може призвести до травматичних випадків.

ОБСЛУГОВУВАННЯ:

Чистка та догляд за виробом здійснюється із застосуванням вологої серветки, змоченої у мильному розчині.

ГАРАНТІЙНІ ЗОБОВ'ЯЗАННЯ:

Кронштейн призначений для встановлення у внутрішніх приміщеннях. Гарантія на всі зварювальні та механічні з'єднання 7 років. Термін придатності не обмежений. Виробник не несе відповідальності за дефекти, які виникли внаслідок невмілого монтажу та порушення правил експлуатації. (Правила експлуатації знаходяться на сайті виробника.) Виробник залишає за собою право вносити зміни до конструкції виробів, не погіршуючи їх споживчих якостей.

**Настінний, кронштейн зі змінним кутом нахилу і поворотом
для телевизорів або моніторів з плоским екраном
Модель: КВАДО К-320**

Кріплення використовується для монтажу телевизорів або моніторів з кріпильним блоком VESA розміром 50x50, 75x75, 100x100 мм та вагою до 12 кг на вертикальні стіни.

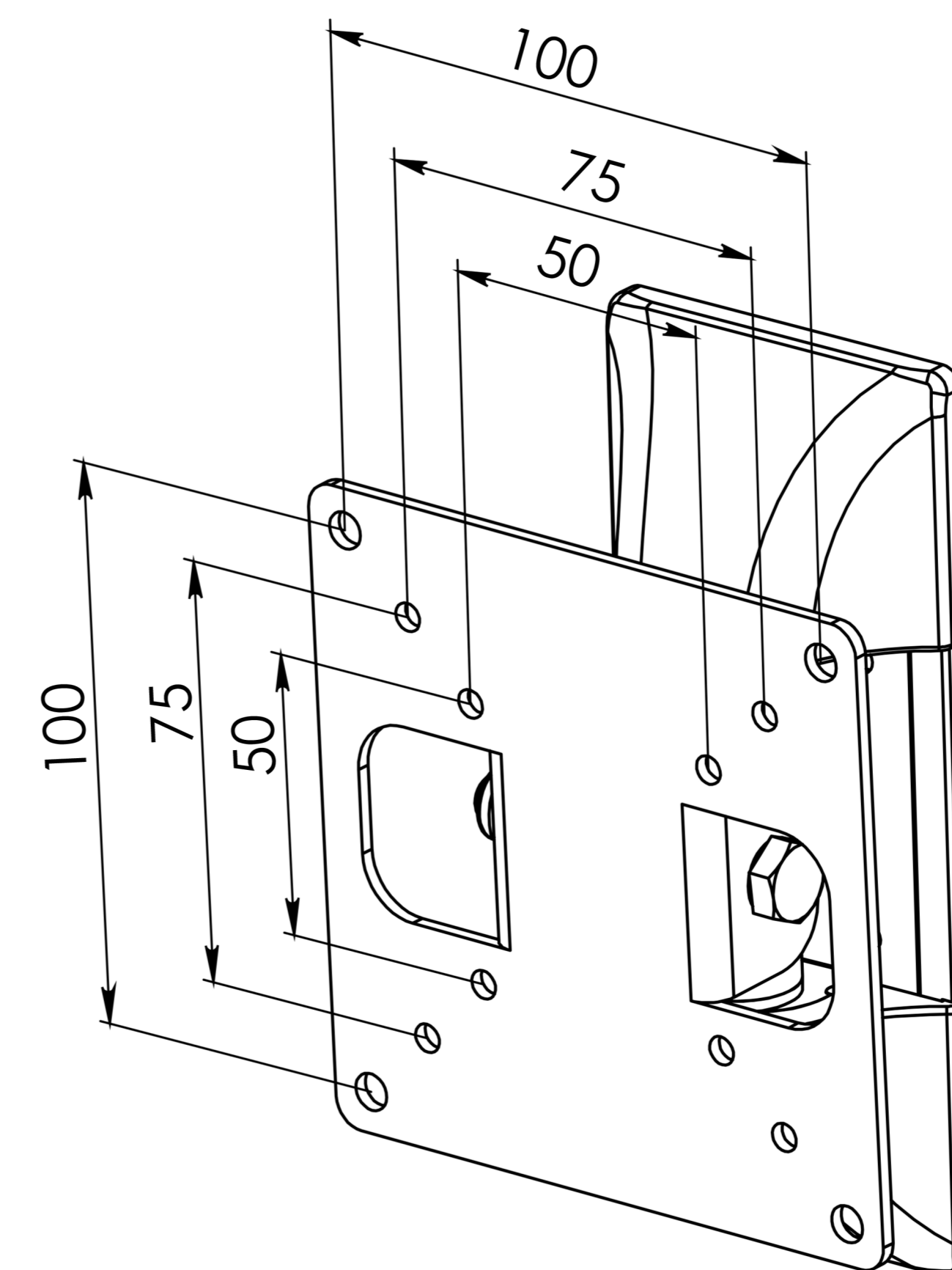

Відео огляд кронштейнів.
Інструкції та інша корисна інформація.



KVADO

(057) 341-67-27
(057) 341-67-28

info@kvado.com.ua

www.kvado.com.ua

Юридична адреса: 61052
м. Харків, пров. Копиловський, 5

Виробник може змінювати комплектацію та характеристики виробу.
Актуальну інформацію Ви можете знайти на сайті www.kvado.com.ua.

Комплектація

A

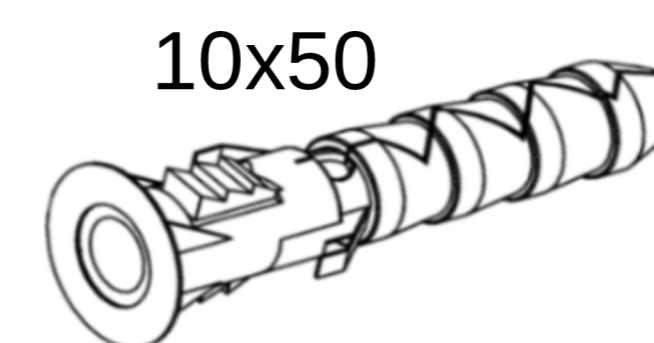

x3

C

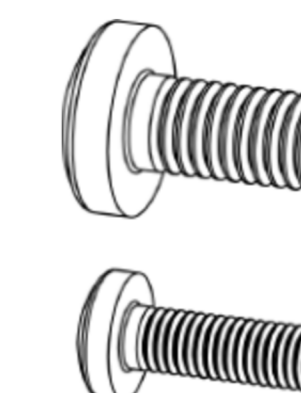
M4x12
M6x12

x4

B

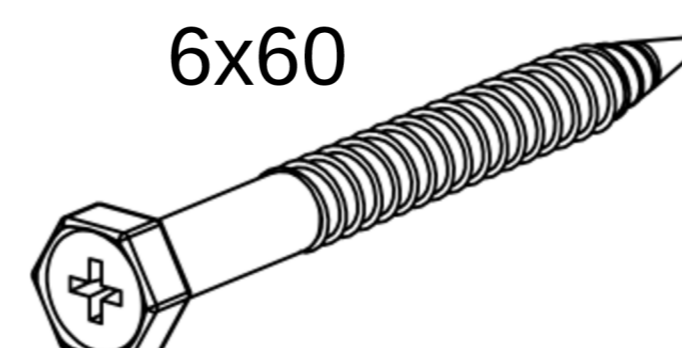

x3

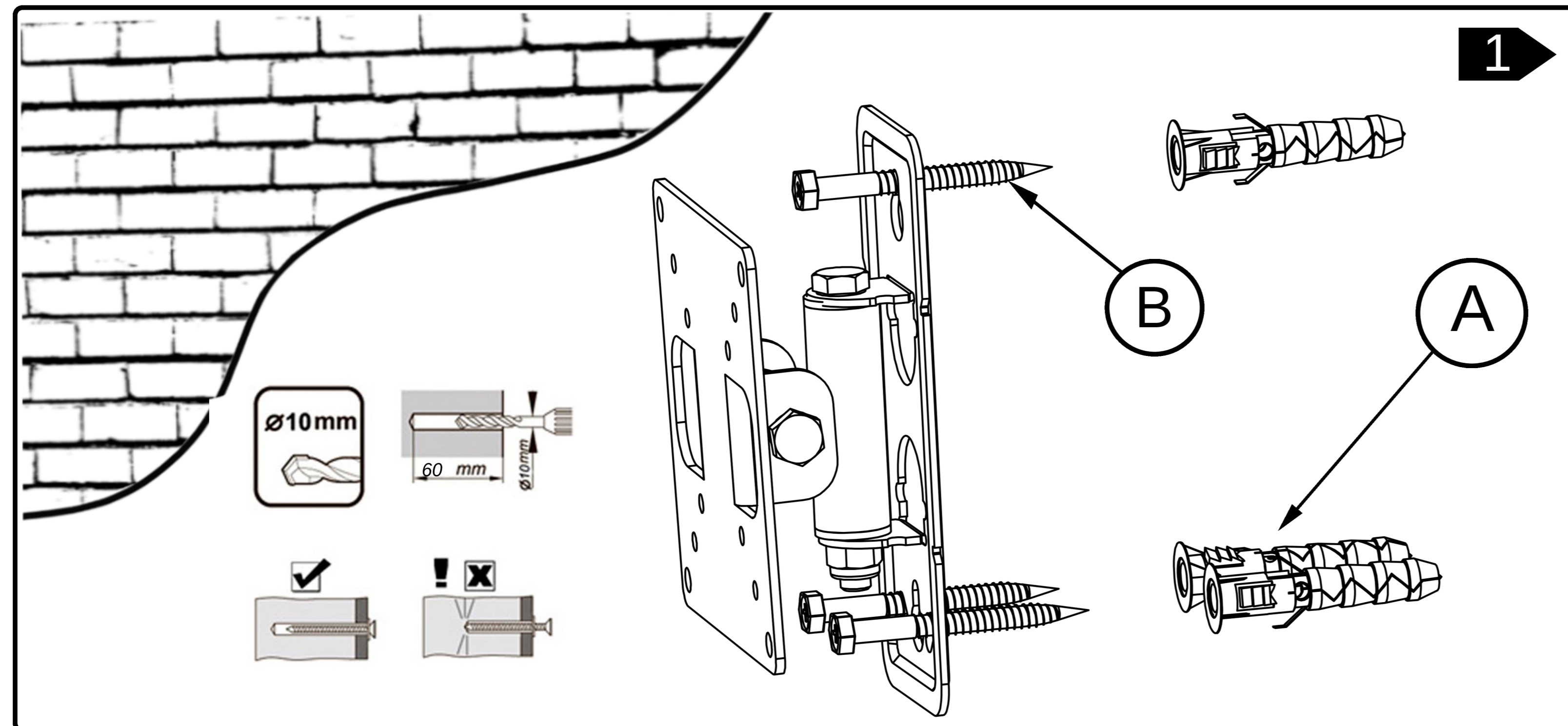

1. Визначте місце кріплення кронштейна на стіні.
2. Зробіть розмітку місць для свердління отворів у стіні. У якості шаблона використовуйте кронштейн.
3. Просвердліть отвори діаметром 10 мм і глибиною не менше 60 мм для дюбелів.
4. Вставте в отвори дюбелі (A).
5. Прикрутіть кронштейн до стіни шурупами (B) за допомогою ключа або викрутки, до упору (мал. 3).
- 5.1. Перевірте надійність кріплення кронштейна до стіни.

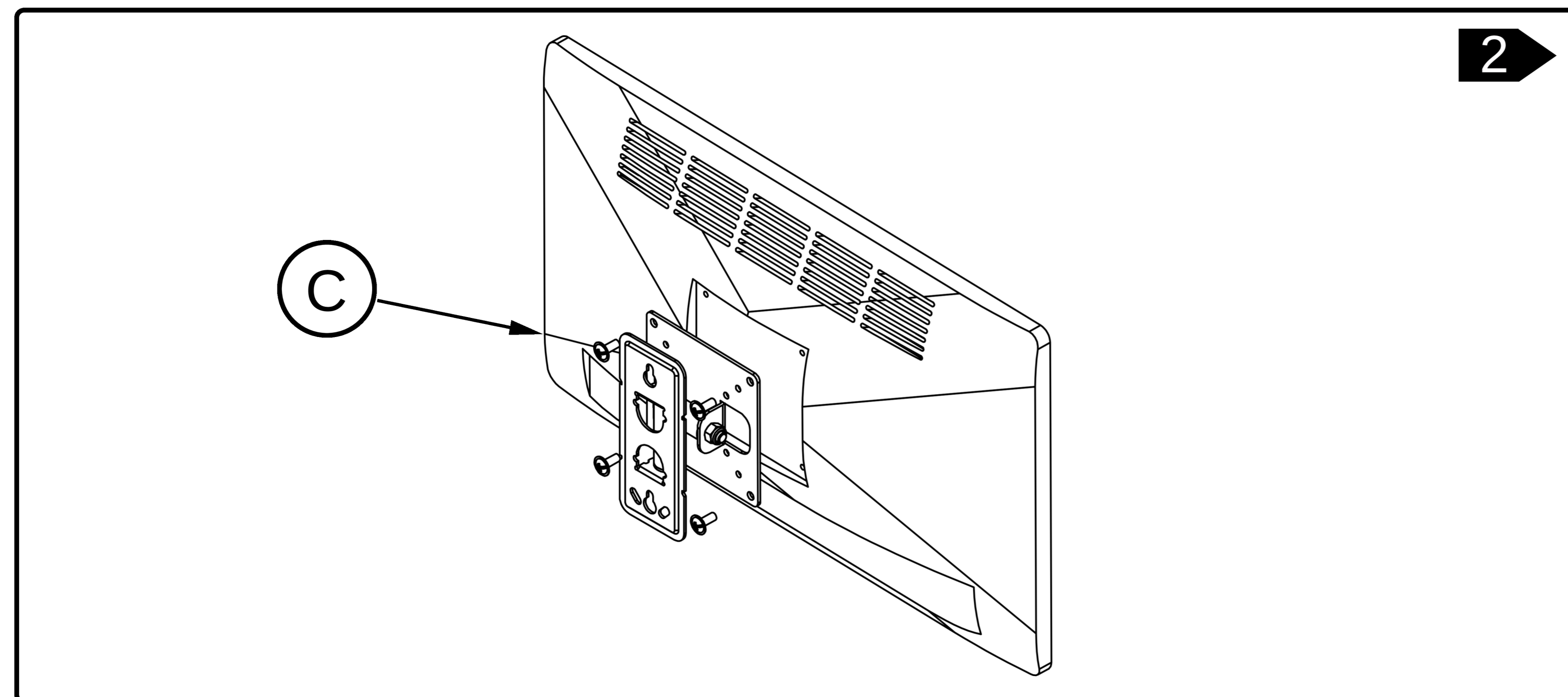

6. Прикрутіть телевізор до VESA плити (мал. 2), гвинтами (C) з комплекту, або іншими (в разі потреби).
- Увага! Навішувати кронштейн з телевізором рекомендовано вдвох!

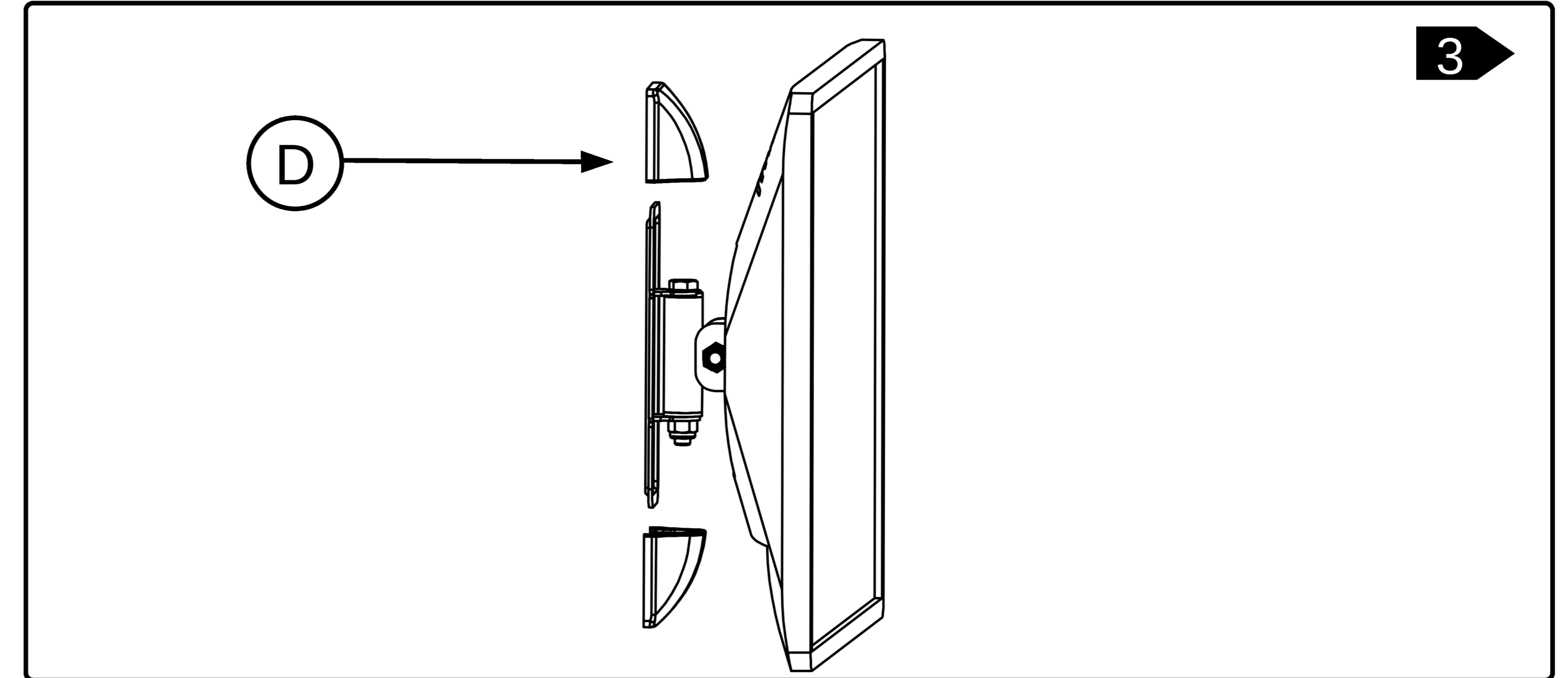

7. Відрегулюйте кути повороту та нахилу телевізора.
8. Встановіть декоративні кришки (D) на настінну плиту (мал. 3).