

## ЗАГАЛЬНІ ВИМОГИ БЕЗПЕКИ:

Компанія Квадо рекомендує звернутись за допомогою по установці до спеціаліста. Будь ласка, уважно ознайомтесь з даною інструкцією перед початком встановлення кронштейна.

Монтаж повинен проводитись у суворій відповідності до інструкції!

Перш ніж монтувати кронштейн переконайтесь у відсутності проходження на місці кріплення електричного кабелю, газопроводу, сантехнічних розводок і інших комунікацій.

Ніколи не встановлюйте частини, що мають дефекти.

Кріплення, що входить в комплект, призначене для бетонних або цегляних стін, товщина штукатурки не повинна перевищувати 3 мм. Для інших видів стін знадобиться інше кріплення.

Переконайтесь, що стіна витримає вагу кронштейну разом з телевизором.

В комплекті є маленькі деталі, які можуть бути небезпечними і викликати задушення.

Тримайте такі деталі в недоступному для дітей місці.

Використання техніки, вага якої перевищує максимальнудопустиму, може призвести до травматичних випадків.

## ОБСЛУГОВУВАННЯ:

Чистка та догляд за виробом здійснюється із застосуванням вологої серветки, змоченої у мильному розчині.

## ГАРАНТІЙНІ ЗОБОВ'ЯЗАННЯ:

Кронштейн призначений для встановлення у внутрішніх приміщеннях. Гарантія на всі зварювальні та механічні з'єднання 7 років. Термін придатності не обмежений. Виробник не несе відповідальності за дефекти, які виникли внаслідок невмілого монтажу та порушення правил експлуатації. (Правила експлуатації знаходяться на сайті виробника.) Виробник залишає за собою право вносити зміни до конструкції виробів, не погіршуючи їх споживчих якостей.

Відео огляд кронштейнів.  
Інструкції та інша корисна інформація.



(057) 341-67-27  
(057) 341-67-28  
info@kvado.com.ua  
www.kvado.com.ua

Юридична адреса: 93100,  
вулиця Канатна, буд 39,  
Лисичанськ, Луганська область.

Виробник може змінювати комплектацію та характеристики виробу.  
Актуальну інформацію Ви можете знайти на сайті [www.kvado.com.ua](http://www.kvado.com.ua).

Настінний, виносний кронштейн зі змінним кутом нахилу і поворотом для телевизорів або моніторів з пласким екраном

## Модель: КВАДО К-342А

Кріплення використовується для монтажу телевизорів або моніторів з кріпильним блоком VESA розміром від 100x100мм до 200x200мм та вагою до 25 кг на вертикальні стіни.

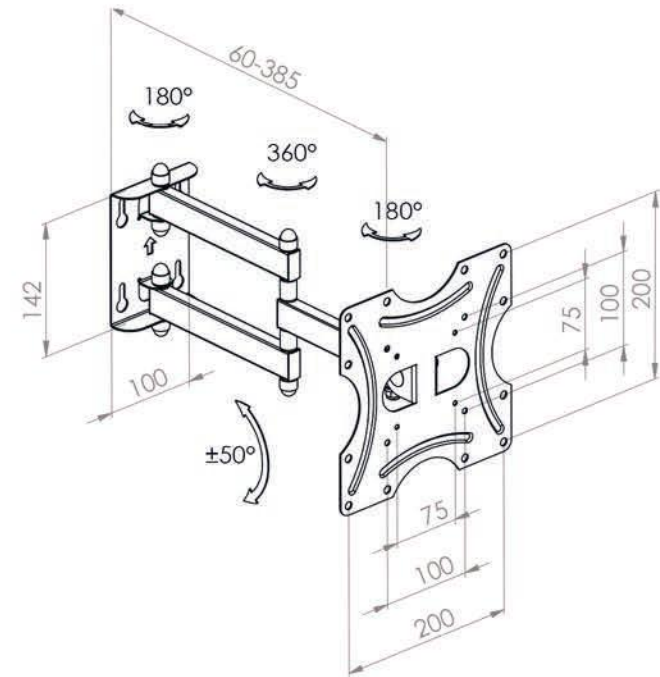

## Комплектація

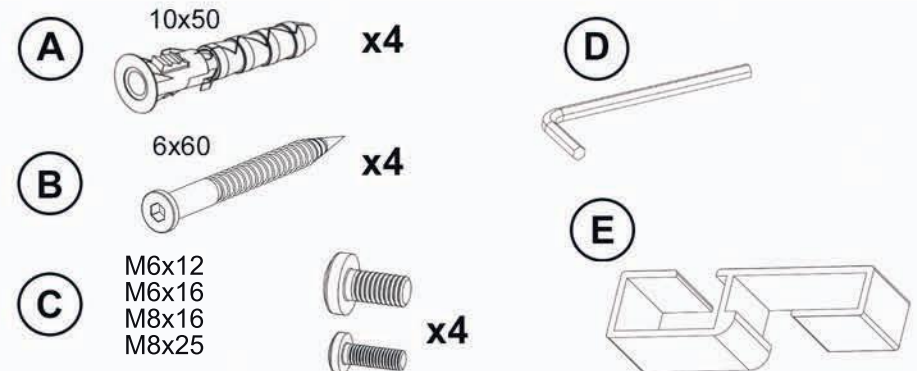

KVADO

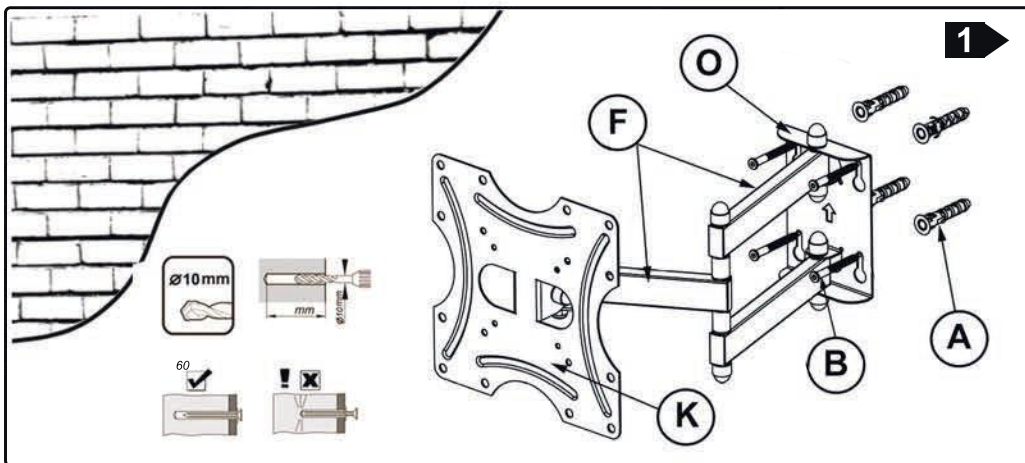

1. Визначте місце кріплення кронштейна на стіні.
2. Зробіть розмітку місць для свердління отворів у стіні. У якості шаблону використовуйте кронштейн.
3. Просвердліть отвори діаметром 10 мм і глибиною не менше 60 мм для дюбелів.
4. Вставте в отвори дюбелі (А) та шурупи (В). Закрутіть шурупи за допомогою ключа (D), але не до кінця. Залиште 5 мм від стіни (мал. 2.1)

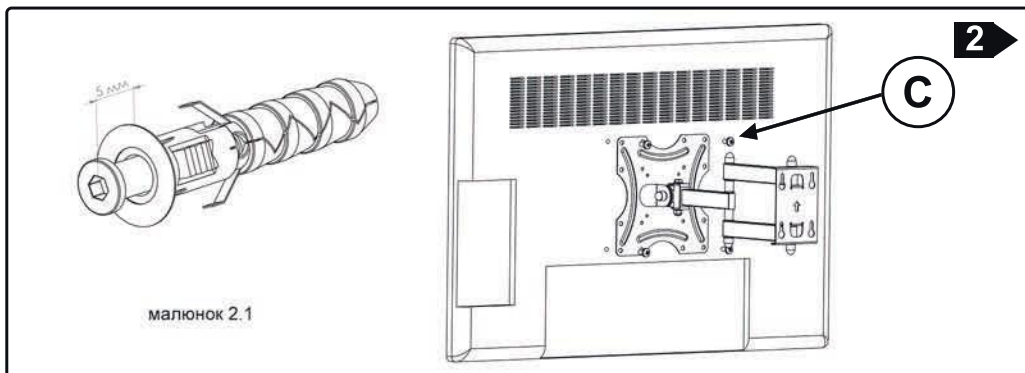

5. Перевірте чи навішується кронштейн без телевізора на всі 4 шурупа (В) одночасно. Якщо навішується, зніміть кронштейн та прикрутіть його до телевізора, дотримуючись положення кронштейна так, щоб стрілка (S) показала вгору. Прикрутіть телевізор до поворотної деталі кронштейна (K), використовуючи гвинти (С) з комплекту.

**Увага! Навішувати кронштейн з телевізором рекомендовано вдвох!**

KVADO

6. Навісте кронштейн з прикрученим на нього телевізором на всі 4 шурупи (В) одночасно, та зверніть увагу на те, щоб всі 4 шурупи знаходились в пазах та тримали кронштейн (О)
7. За допомогою ключа (D) закрутіть шурупи повністю. Переконайтеся, що кронштейн тримається надійно і не знімається.

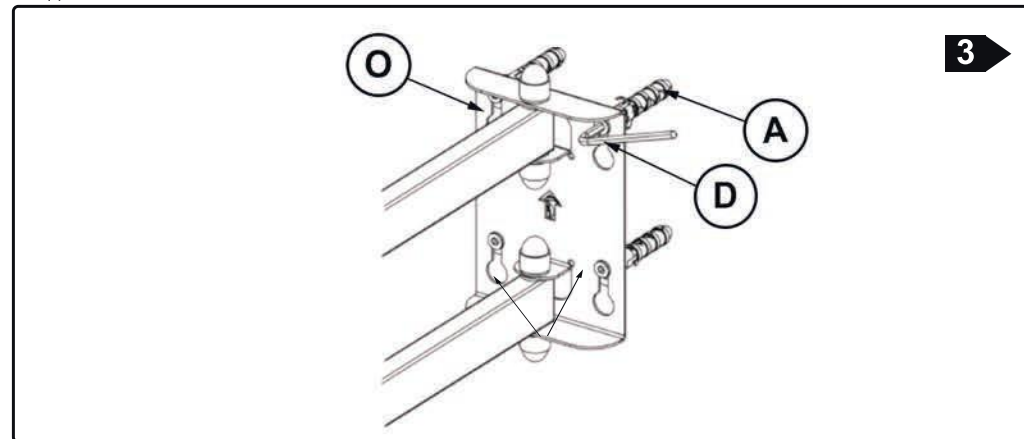

**Увага! Після встановлення кронштейна перевірте надійність його кріплення до стіни.**

8. За потреби, відрегулюйте ступінь затягування гайки (N) послабивши або затягнувши її за допомогою гайкового ключа 13мм.
9. Перед початком експлуатації необхідно перевірити надійність кріплення кронштейна до стіни і до телевізора.

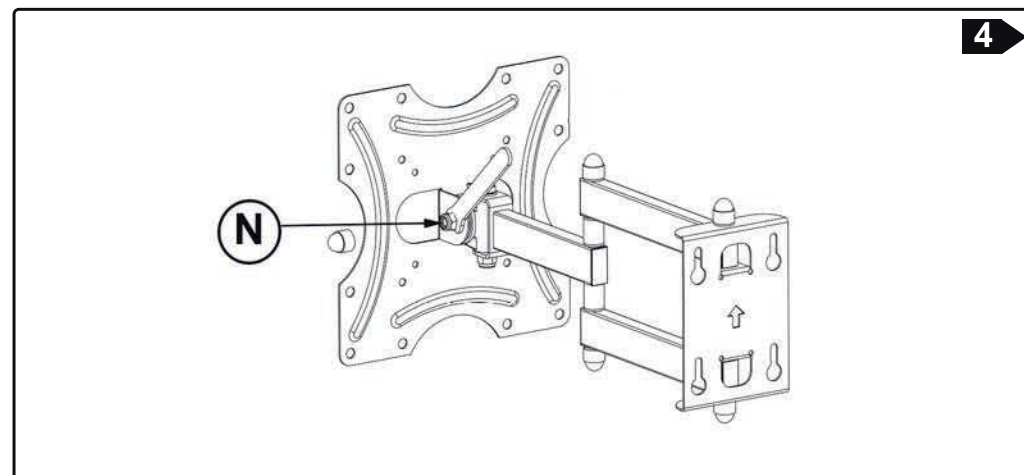

**Приємного користування!**